

Aufbauanleitung

Modell Usedom / Prerow



1. Allgemeine Hinweise

Die von uns gelieferte Schrankwand ist in unserem Werk unter Verwendung hochwertiger Materialien umweltschonend gefertigt und sorgfältig verpackt worden. Bei der Konstruktion der einzelnen Elemente haben wir darauf geachtet, dass der Zusammenbau mit möglichst wenig Hilfsmitteln und Handgriffen durchgeführt werden kann. Die vorliegende Montageanleitung führt Sie daher in Wort und Bild direkt zum Ziel:

- Entfernen Sie das Verpackungsmaterial von allen Korpusen. Lösen Sie die Heftklammern der Schutzkappen und Packstreifen so, dass keine Beschädigungen an der Oberfläche entstehen. (Benutzen Sie am besten eine Kneifzange).
- Nehmen Sie die Einlegeböden vor dem Umdrehen bzw. der Montage der Korpusse heraus. Bei Glasböden besonders vorsichtig sein, damit keine Kratzer oder Brüche entstehen. Entfernen Sie die Schiebekästen vor der Montage (ganz herausziehen und leicht anheben).
- Richten Sie alle Unterteile (entsprechend der von Ihnen gewählten Variante) exakt mit der Wasserwaage aus. Bei Eckvarianten beginnen Sie immer mit dem Eckunterteil. Beachten Sie, dass das genaue Ausrichten der Unterteile eine wichtige Voraussetzung für das Gelingen der weiteren Montage ist.
- Die Türen werden im Werk vorjustiert (Mittelstellung). Entsprechend den jeweiligen Bedingungen beim Kunden sollten die Türen nach Abschluss der Montage nochmals exakt ausgerichtet werden. (Abb.11)
- Solovitrinen mit beiliegendem Winkel an der Wand sichern.
- Für den richtigen Aufbau der Side- und Highboards sind analoge Arbeitsschritte notwendig.

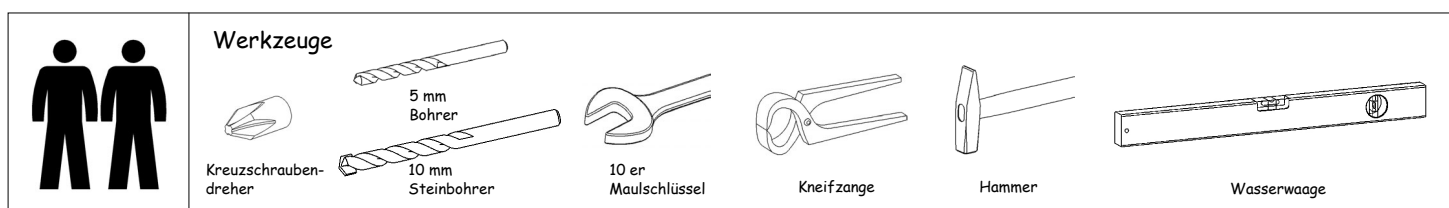

Pflegehinweise

- Die qualitativ hochwertige Melaminharz – Oberfläche ist äußerst strapazierfähig, hoch kratzfest, UV – beständig und sehr pflegeleicht.
- Sie ist unempfindlich gegen Alkohol sowie haushaltsübliche Säuren, Laugen und Reinigungsmittel. Die Oberfläche kann mit einem feuchten Tuch gereinigt werden (Scheuermilch ist zu vermeiden). Anschließend empfiehlt es sich, trocken nachwischen. Möbelpolitur ist nicht notwendig.
- Alle beweglichen Teile sind wartungsfrei.
- Wir garantieren bei sachgemäßer Behandlung eine lange Lebensdauer der Möbel.

2. Korpuselemente montieren

Unterteile aufstellen

- Die Unterteile nebeneinander (entsprechend der von Ihnen gewählten Variante) aufstellen.
- Mit der Wasserwaage ausrichten, Unebenheiten ausgleichen.
- Von der Innenseite des Korpus her die vorgebohrten Löcher (mit dem 5mm Bohrer) durchbohren.
- Mit den Verbindungsbeschlägen (C,D) die Korpusse fixieren.

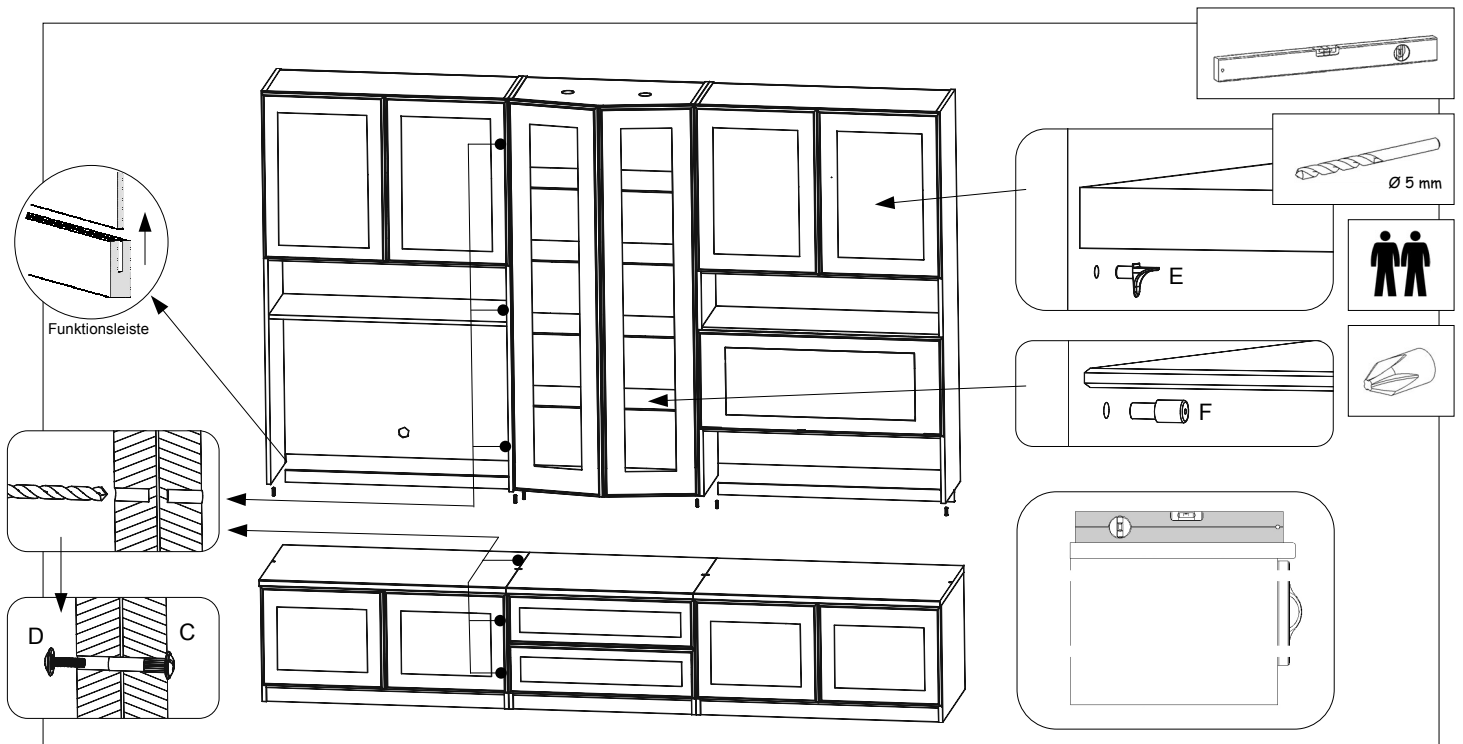

Aufsatzteile aufstellen

- Vor dem Aufstellen der Aufsatzteile werden die Lichtelemente montiert (siehe Abschnitt 6. u.7.). **Abb.01**
- Bei Kombinationen mit Paneelteil Anleitung zum Aufbau des Paneelteils beachten (siehe Abschnitt 4).
- Holzdübel (A) von unten in die Seiten der Aufsatzteile eindrücken.
- Anschließend die Korpusse mit den Funktionsleisten (B) auf die Unterteile stellen.
- Von der Innenseite der Korpusse her die vorgebohrten Löcher mit dem 5 mm Bohrer durchbohren.
- Mit den Verbindungsbeschlägen (C,D) die Korpusse fixieren.
- Die Glas.- und Holzbodenträger (E,F) einstecken und Böden auflegen.
- Das TV-Teil mit Kabelkappen (G Ø4cm) bestücken (an der Kappe den Kabeldurchgang herausbrechen, auf die Kabel schieben und ins Loch drücken).
- Die Griffe (H) mit den Griffschrauben (I) an den Türen und Schubkästen anbringen.

Barklappen-Einstellung

- Die im Bild 02 dargestellten Schraube dient zur Einstellung der Barklappe. Mit ihr kann die Öffnungsgeschwindigkeit der Klappe beeinflusst werden. Durch gezieltes rein oder raus schrauben findet man das Optimum.



Abb.02

A Holzdübel	B Funktionsleiste	C Verbindungsbeschlag	D	E Holzbodenträger	F Glasbodenträger	G Kappe

3. Eckelemente montieren

Eck-Unterteile aufstellen

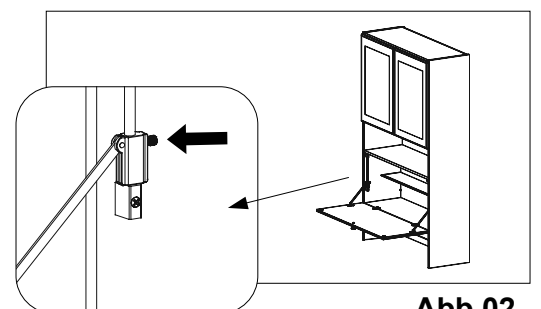
Stellen Sie alle Unterteile in der von Ihnen gewählten Reihenfolge auf. Beginnen Sie mit dem Eckunterteil und montieren wie folgt:



Abb.03

- Eckstollen (K) rechts und links des Unterteils in die gefräste Nut einschieben und oben und unten bündig ausrichten. Mit jeweils 2 Schrauben 3,5 x 35 mm (M) befestigen.
- Die Nachbarkorpuse anstellen und das Deckblatt auflegen. Das Deckblatt nun zu den seitlichen Korpussen und den Eckstollen ausrichten und mit 4 Schrauben 4x30 mm (L) von unten anschrauben.
- Nun die Korpuse mit je 2 Schrauben 3,5x35 mm (M) mit den Eckstollen (K) verbinden.

Eck-Aufsatzteile aufstellen

- Eckstollen (K) rechts und links des Aufsatzteils in die gefräste Nut einschieben und oben und unten bündig ausrichten. Mit jeweils 2 (bei T-Teilen) oder 4 Schrauben 3,5x35 mm (M) befestigen.
- Das Eckteil mit Funktionsleiste (B) versehen und auf das Unterteil stellen.
- An das Eckteil anschließende Aufsatzteile mit Holzdübeln (A) und Funktionsleiste (B) versehen und auf das jeweilige Unterteil aufsetzen.
- Das Eckteil zu den Nachbarkorpussen ausrichten.
- Nun die Korpuse mit je 2 (bei T-Teilen) oder 4 Schrauben 3,5x35 mm (M) mit den Eckstollen (K) verbinden.

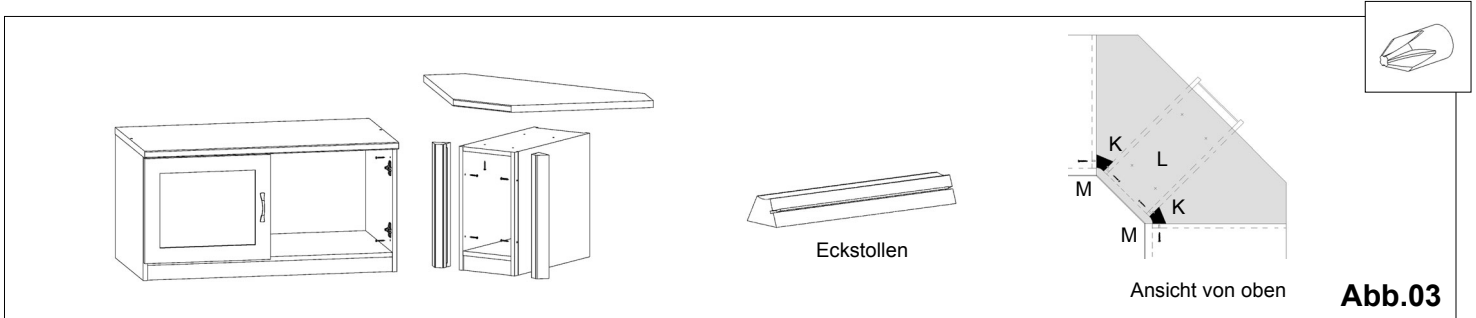

Abb.04

Eck-T Teile aufstellen

- Analog Aufsatzteile
- Das Deckblatt zu den seitlichen Korpussen und den Eckstollen ausrichten und mit 4 Schrauben 4x30 mm (L) von unten anschrauben.

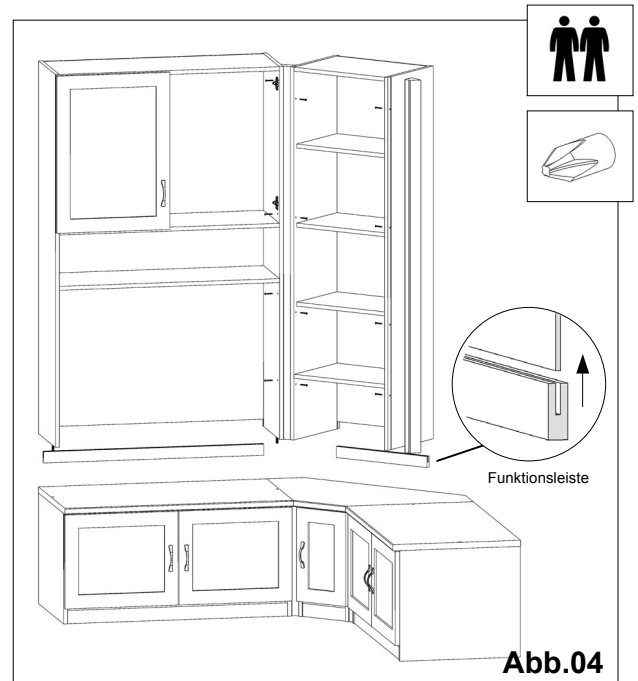

Abb.05b



Abb.05a

H Griff	I Griffschraube	K Eckstollen	L Schraube 4x30	M Schraube 3,5x35

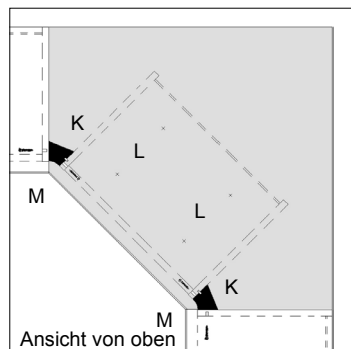
4. Aufbau des Paneelteils

- Vor dem Aufstellen der Unterteile und Aufsatzteile je ein Halteplättchen (N) mit 2 Schrauben 4x15mm (U) an der Korpusrückseite befestigen.
 - Nach Montage aller Korpuselemente die Bohrschablone (Abb.6b) mit der schwarzen Fläche an die Hinterkante des Korpus anlegen.
 - Die Position der Bohrlöcher mit einer Reißnadel (o.ä.) in den Höhen 116,4 cm und 84,4 cm markieren. In die Seitenwand die Löcher mit einem 5 mm Bohrer ca.1cm tief bohren.
 - Die Paneelwand mit vier Eurobolzen (R) versehen und auf das Unterteil stellen.
 - Weitere acht Eurobolzen (R) in die Seitenwand der nebenstehenden Aufsatzteile schrauben.
- Anschließend die Regalböden in die Eurobolzen klicken und die Excenter festziehen.

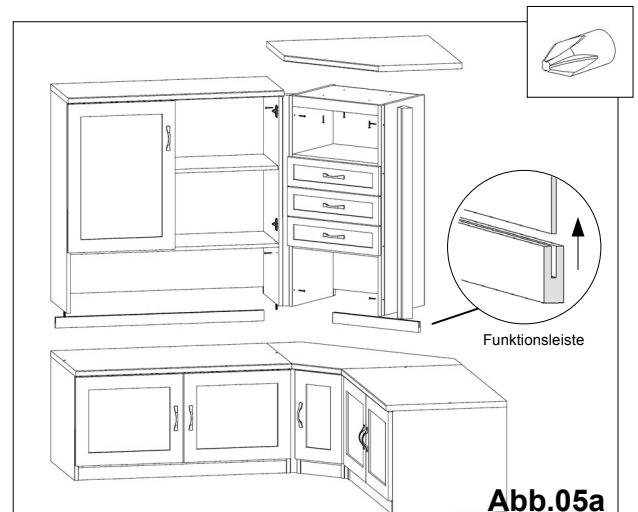

Abb.06b

Achtung! Die Verlegung der Anschlüsse für den Fernseher (o.a.) berücksichtigen. Die Kappe in das Kabelloch drücken.

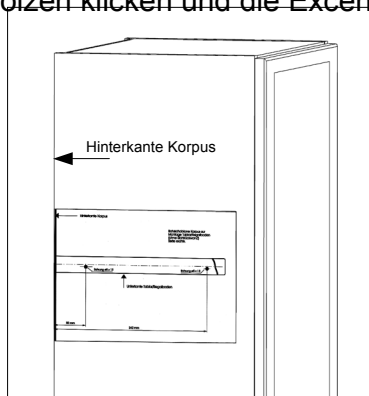

Abb.06a

5. Regalbodenmontage

- Die Bohrschablone (Abb.6b) mit der schwarzen Fläche an die Hinterkante des Korpus in der gewünschten Höhe anlegen. Die Position der Bohrlöcher mit einer Reißnadel (o.ä.) markieren.
- Die Löcher (5mm Bohrer) ca.1 cm tief in die Seitenwand bohren. Die Eurobolzen in die Seitenwand des Aufsatzteiles schrauben.
- An der Wand das Höhenmaß von den Korpusbohrungen und den Wert X vom Regalboden (Abb.7) abtragen.
- Ein 10er Loch für den Universaldübel (P) in die Wand bohren. Diesen anschließend einschlagen. Dann den Regalbodenträger (Q) mit einem 10er Maulschlüssel eindrehen. Der Regalbodenträger ist exzentrisch und lässt sich durch Drehung ausrichten. Der Regalboden kann so in der waagerechten leicht korrigiert werden.
- Anschließend den Regalboden auf den Bodenträger schieben und in die Eurobolzen klicken. Von der Unterseite des Regalbodens aus die Excenter festziehen.

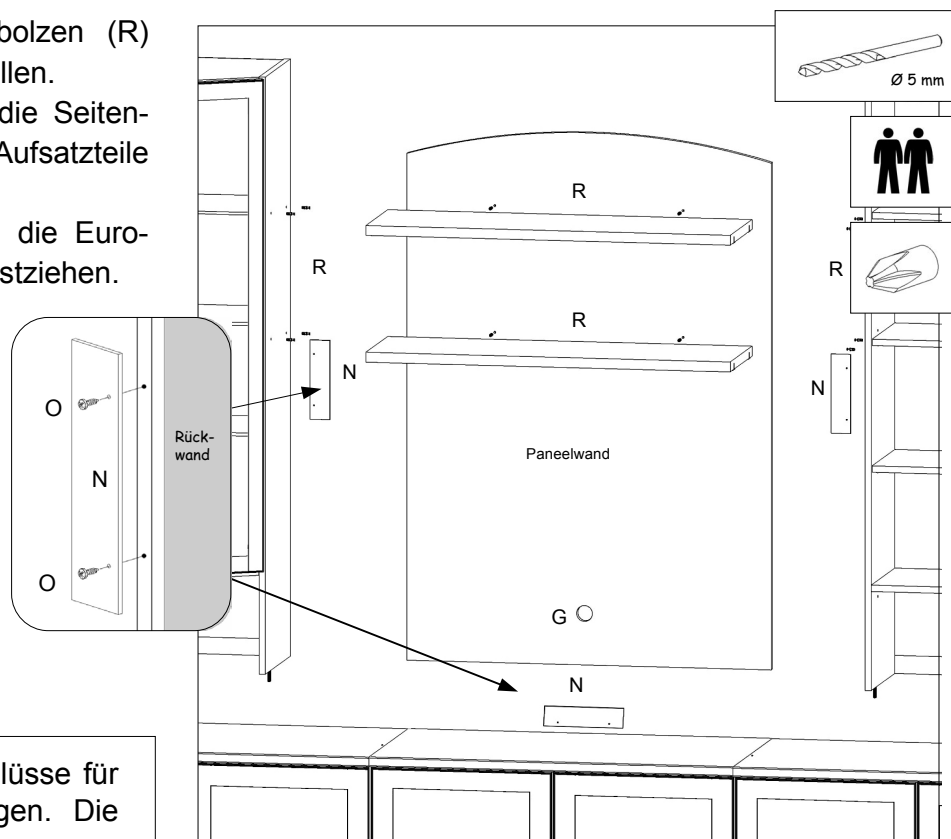

Abb.07

N Halteplättchen	U Schraube 4x15	P Universaldübel	Q Regalbodenträger	R Eurobolzen	G Kappe

6. Lichteinbau

Die Beleuchtung und die Stromversorgung vor dem Aufstellen der Korpusse installieren.

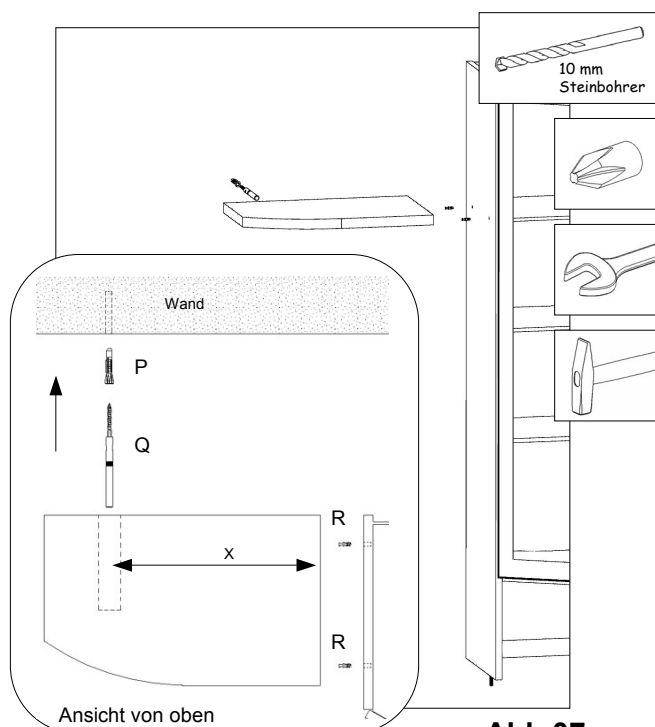
Vitrinenelemente

- Die Fassung (S1) mit der Lampe (S2) versehen und durch das Korpusloch oben führen, ausrichten und mit je zwei Schrauben 4x15 (U) befestigen.
- Den Buchsenring (T) von innen einsetzen.
- Die Anschlüsse des Strahlers in den Eurostecker (V) stecken.

T-Vitrinenelemente

- Die Lampe (S2) in die vormontierte Fassung am Korpusoberboden eindrehen.
- Auf die Fassung die Lampenhülse (W) schrauben.
- Die Anschlüsse des Strahlers in den Eurostecker (V) stecken.



Abb.08

Barelemente

- Die Lampenfassung im Barfach mit der beiliegenden Lampe bestücken. Den Lampenanschluss auf der Korpusrückseite in den Eurostecker stecken

Achtung! Lampen sind Wärmequellen! 10cm seitlichen und 30cm unter den Lampen Abstand halten.

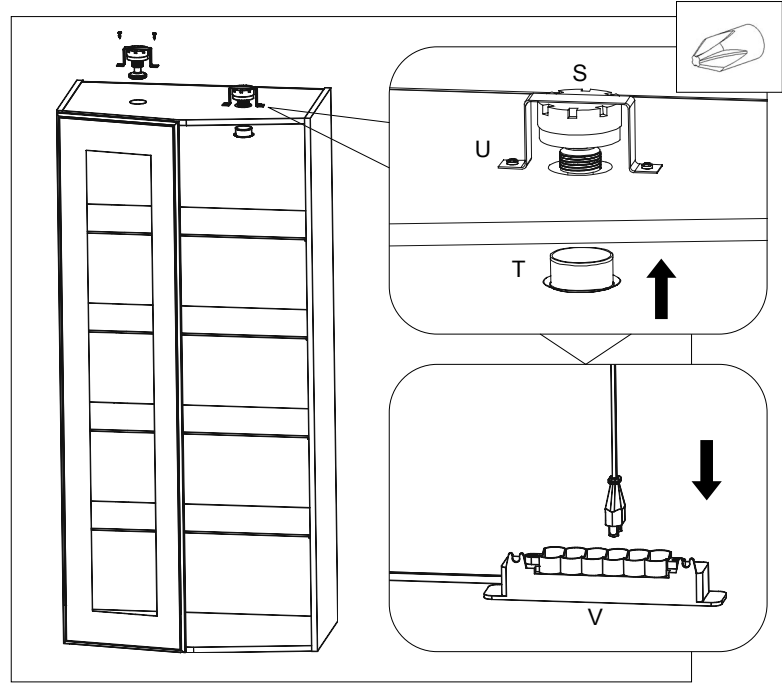
7. Glaskantenbeleuchtung montieren

Die Beleuchtung und die Stromversorgung vor dem Aufstellen der Korpusse installieren.

- Durch die Löcher in der Rückwand die Kabel (Xk) der Glaskantenbeleuchtung ziehen.
- Auf die Kabelenden (Xk) die Kabelclips (X) stecken (Abb.09a).
- **Achtung!** Die Verbindung ist nicht wieder lösbar.
- Die Kabelclips in den Verteiler des Trafos stecken. Je nach Lampenanzahl variiert der Trafo.
- Bei zu kurzem Lampenkabeln die beiliegenden Verlängerungen verwenden.
- Den Korpus mit der Beleuchtung auf seine Position stellen.
- In die 5 mm Bohrungen der Korpusinnenseiten die Glasbodenträger (F) drücken. Die Glasböden auf die Bodenträger legen.
- Die Glaskantenbeleuchtungen auf die Hinterkanten der Glasböden schieben und mit den Kunststoffschrauben festsetzen (Kunststoffschrauben zeigen nach unten (Abb.09b).



Abb.09a



Abb.09b

Achtung! Die Glasplatte kann bei Betrieb der Beleuchtung warm werden. Temperaturempfindliche Gegenstände, wie Kerzen, Kosmetika, Lebensmittel etc., sollten nicht auf der Glasplatte abgestellt werden. Der Platz bis ca. 10 cm unterhalb der Leuchte darf nicht durch Bücher o. ä. verstellt werden.

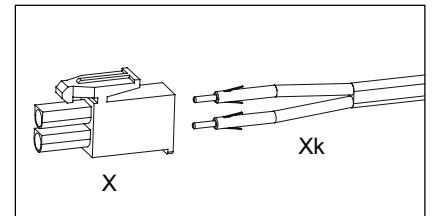
S Strahler	T Lampenring	U Schraube 4x15	V Eurostecker	W Lampenhülse	X Kabelclip	F Glasbodenträger

8. Kranzbefestigung

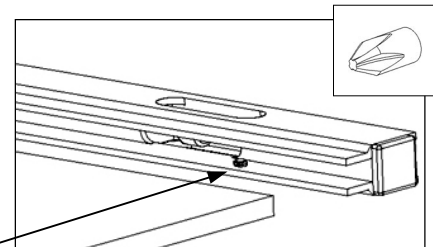
- Kranzteile nach der entsprechend gewählten Variante auf dem Boden anordnen.
- Einzelteile mit Excentern (Y) und Doppelbolzen (Z) verbinden und mit dem Schraubendreher wechselseitig festziehen.
- Komplett vormontierten Kranz auf die Wand legen und ausrichten (Endstücke bündig mit Korpusrückkante).
- Kranz mit den Schrauben 4x30 mm (L) fixieren.
- Winkelverbindungen ggf. leicht nachjustieren.



Abb.10

Y Excenter	Z Doppelbolzen	L Schraube 4x30

9. Einstellung der Türen

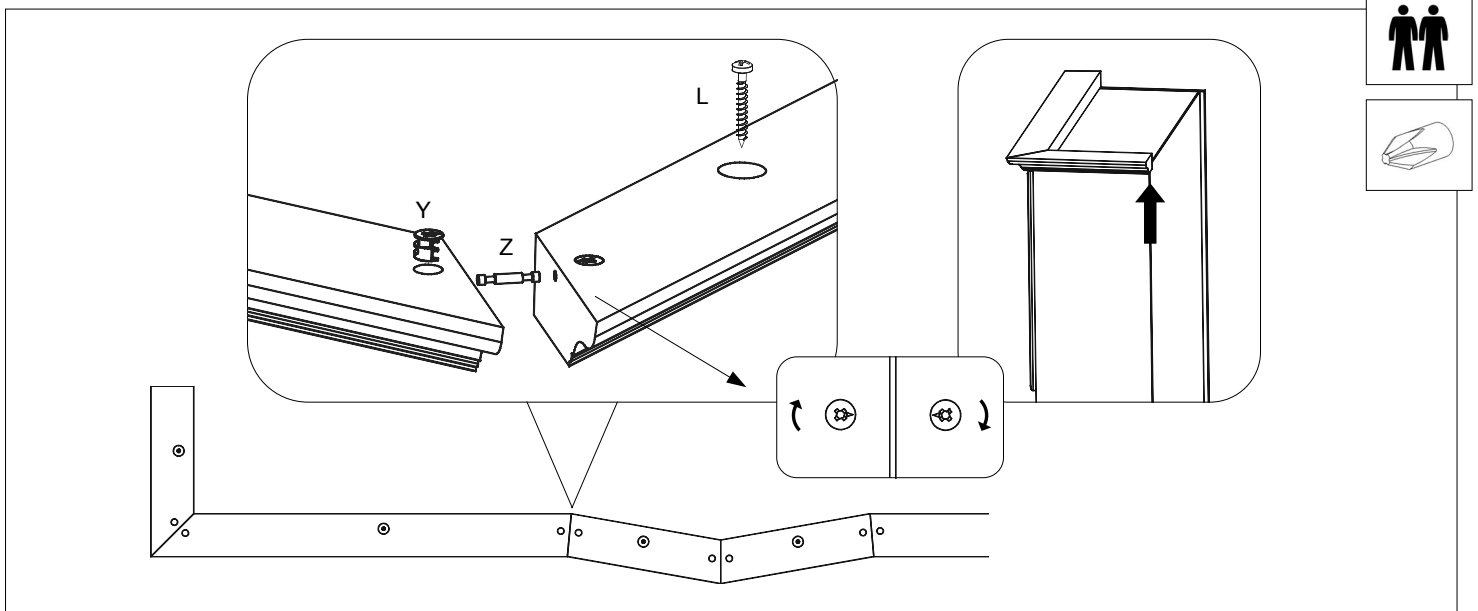
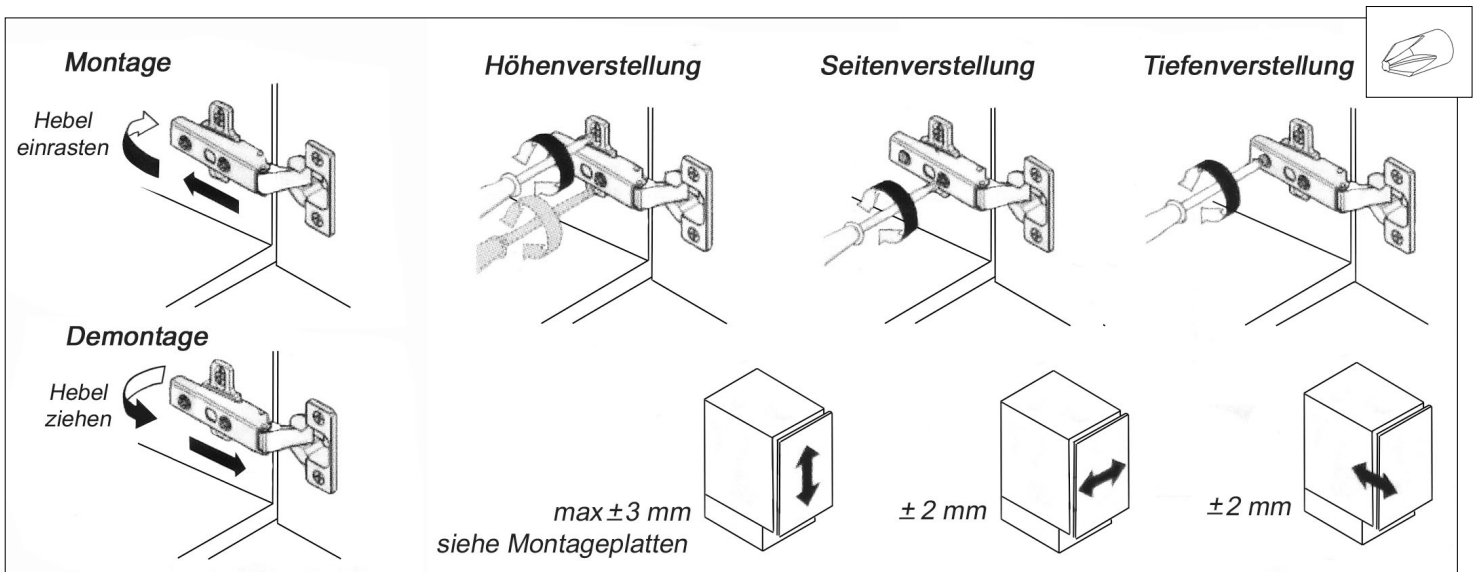

Abb.11

AUSD-28-05-08