



STRALSUNDER  
MÖBELWERKE GMBH

# Aufbauanleitung

## Modell Arkona



Die von uns gelieferte Möbelkombination ist in unserem Werk unter Verwendung hochwertiger Materialien umweltschonend gefertigt und sorgfältig verpackt worden. Bei der Konstruktion der einzelnen Elemente haben wir darauf geachtet, dass der Zusammenbau mit möglichst wenig Hilfsmitteln und Handgriffen durchgeführt werden kann.

### 1. Allgemeine Hinweise

- Entfernen Sie das Verpackungsmaterial vorsichtig von allen Korpusen.
- Entnehmen Sie vor der Montage die Glasböden und Schiebekästen.
- Die Anschlusskabel müssen vor Beginn des Aufbaus verlegt werden.
- Bei Möbelkombinationen mit Wandpaneelen die Korpushalterungen vor der Montage anbringen.
- Die Türen werden im Werk vorjustiert (Mittelstellung). Entsprechend den jeweiligen Bedingungen beim Kunden sollten die Türen nach Abschluss der Montage nochmals ausgerichtet werden.
- Entfernen Sie die Schutzfolie bei den weißen Hochglanzfronten.
- Die solostehenden Korpusse werden mit den beiliegendem Winkeln an der Wand gesichert.

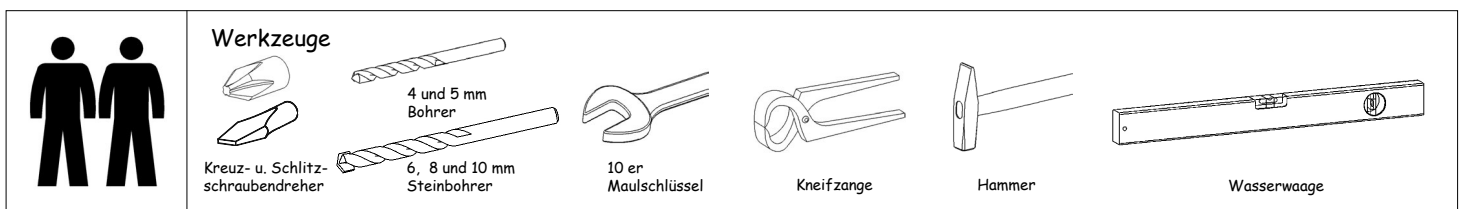

### Pflegehinweise

- Die qualitativ hochwertige Melaminharz – Oberfläche ist äußerst strapazierfähig, hoch kratzfest, UV – beständig und sehr pflegeleicht.
- Sie ist unempfindlich gegen Alkohol sowie haushaltsübliche Säuren, Laugen und Reinigungsmittel. Die Oberfläche kann mit einem feuchten Tuch gereinigt werden (Scheuermilch ist zu vermeiden). Anschließend empfiehlt es sich, trocken nachzuwischen. Möbelpolitur ist nicht notwendig.
- **Achtung!** Die weißen Hochglanzfronten härten nach Entfernen der Schutzfolie nach – nur vorsichtig berühren und nach 24 Stunden kann die Oberfläche geputzt werden. (kein Mikrofasertuch verwenden)
- Alle beweglichen Teile sind wartungsfrei.
- Wir garantieren bei sachgemäßer Behandlung eine lange Lebensdauer der Möbel.

## 2. Korpuse aufstellen

- Korpuselemente (entsprechend der von Ihnen gewählten Variante) aufstellen
- Lichtelemente vor dem Verbinden der Korpuse einbauen siehe Punkt 5.
- A1** • mit den Schrauben 3,5x30 die Korpuse verbinden (eine Seite mit einem 4mm Bohrer vorbohren)

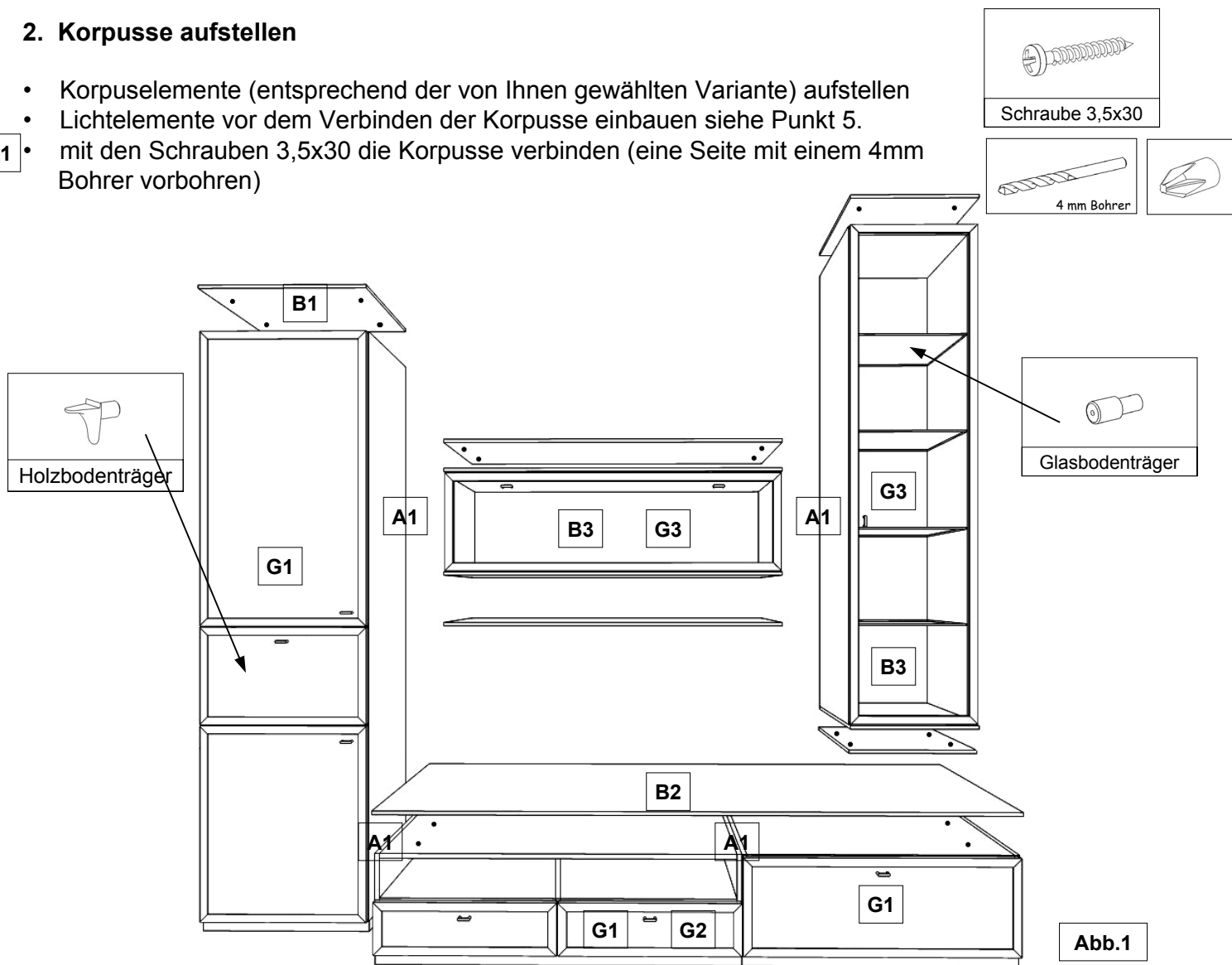

## 3. Blattbefestigung

- Die Hinterkante der Blätter schließt mit der Hinterkante der Korpuse ab. Mit den Schrauben M4x15 werden die Blätter angeschraubt.
- B1** • Bei Solokorpussen werden die Blätter mit je 4 Schrauben befestigt.
- B2** • Bei mehreren Korpussen werden nur außen je 2 Schrauben verwendet.
- B3** • Aufsatzkorpuse, Hängeschränke und zwischengehangene Korpuse erhalten 2 Blätter, eins auf dem Korpus und eins unter dem Korpus.
- Die Abdeckkappen Ø12 auf die Löcher drücken.

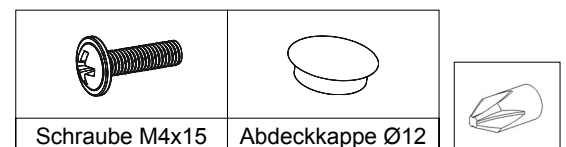

## 4. Anschrauben der Griffe

- G1** • Die Griffe werden mit den Schrauben M4x24 an den vorgesehenen Stellen montiert. (vorgebohrte Löcher an Türen, Klappen und Schubkästen)
  - G2** • Bei Schubkästen mit Vollauszug werden die Griffe mit den Schrauben M4x40 befestigt.
  - G3** • Die Griffe an den Glastüren werden mit den Schrauben M4x10 befestigt.
- Achtung!** Zwischen Glasscheibe und Schraubenkopf kommt unbedingt eine **Unterlegscheibe** aus Kunststoff. Die Schrauben nur leicht anziehen!

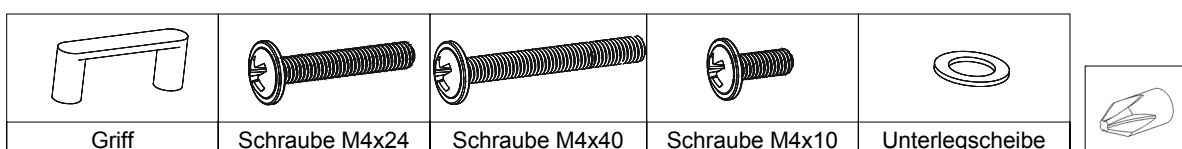

## 5. Beleuchtung

- Beim Aufstellen der Möbel die Verlegung der Verbraucheranschlüsse berücksichtigen
- Kabelclip zum Schluss auf die Enden der Stromkabel stecken (**Achtung:** Entfernen dann nicht mehr möglich)
- Lampen sind Wärmequellen, die notwendigen Abstände beachten!

### 5.1 Spotbeleuchtung

- Die Spots sind in den Korpusen vorinstalliert,
- auf die Kabelenden die Kabelclips stecken und dann in den Verteiler des Trafos (variiert nach Lampenanzahl) schieben
- bei zu kurzem Lampenkabel die Verlängerung benutzen

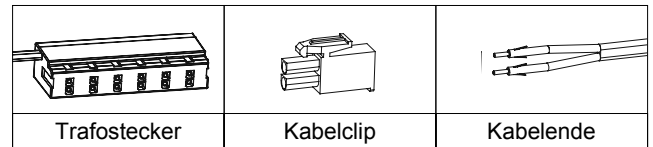

**Achtung!** Der Abstand von 10 cm unterhalb der Leuchte darf nicht durch Bücher oder Ähnliches unterschritten werden.

### 5.2 Glaskantenbeleuchtung

- Glasbodenträger in die Bohrungen (5mm) der Seiten drücken
- die Kabel der Glaskantenbeleuchtung durch die Löcher in der Rückwand ziehen
- Glasböden auf die Bodenträger legen
- die Glaskantenbeleuchtung auf die Hinterkante des Glasbodens schieben und mit den Kunststoffschrauben festsetzen (Kunststoffschrauben zeigen nach unten)
- auf die Kabelenden die Kabelclips stecken und dann in den Verteiler des Trafos (variiert nach Lampenanzahl) schieben (Punkt 5.1)
- bei zu kurzem Lampenkabel die beiliegenden Verlängerungen verwenden



Abb.2

**Achtung!** Die Glasplatte kann bei Nutzung der Beleuchtung warm werden. Temperaturempfindliche Gegenstände, wie Kerzen, Kosmetika, Lebensmittel etc. sollten nicht auf der Glasplatte abgestellt werden. Der Abstand von 10 cm unterhalb der Leuchte darf nicht durch Bücher oder Ähnliches unterschritten werden.

## 6. Steckboarde solohängend

- beliebiges Höhenmaß anzeichnen
- Regalböden mit jeweils zwei Regalbodenträgern befestigen
- Mit der Wasserwaage eine Linie ziehen und die Bohrungen mit dem jeweiligen Abstand X anzeichnen.
- Löcher bohren (10 mm) und Universaldübel einschlagen
- Regalbodenträger mit 10er Maulschlüssel eindrehen
- Die Regalbodenträger sind exzentrisch, so dass kleine Höhertoleranzen ausgeglichen werden können.
- Regalboden auf die Träger schieben
- Der Beschlag ist für Leichtbauwände **nicht** geeignet.

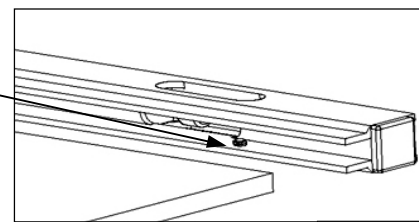
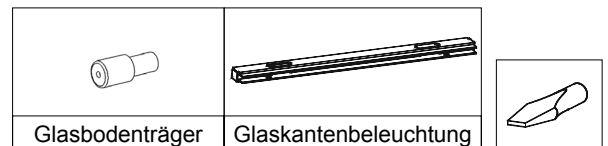

Abb.3



## 7. Wandpaneel PAS.060 / PAS.090

- **Achtung!** Die Verlegung der Anschlüsse für die TV-Geräte berücksichtigen
- Zur Fixierung des Paneels werden 2 Halteplättchen am Unterkorpus und 1 Halteplättchen an das Paneel angeschraubt.
- Plättchen mit je 2 Schrauben 4x15 befestigen
- Montage der Regalböden mit je 2 Schrauben M6x50

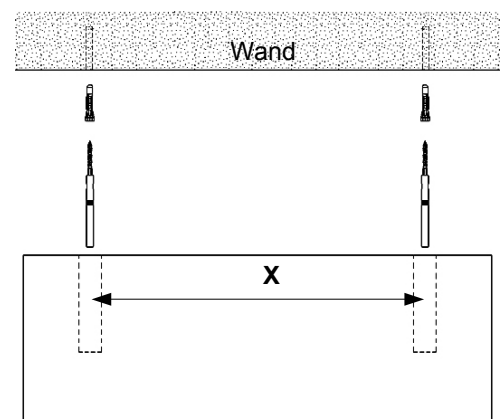
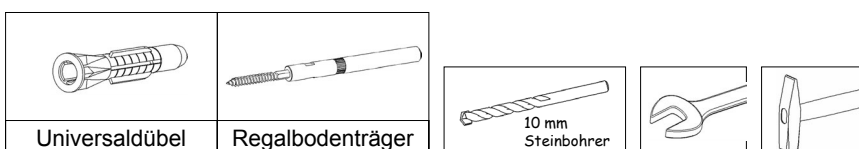

Abb.4

### Wandhaken befestigen

- Wandpaneele mit jeweils zwei Haken befestigen
- Mit der Wasserwaage eine Linie ziehen und die Bohrungen mit dem jeweiligen Abstand anzeichnen.
- Löcher bohren (8 mm) und Dübel 8x60 einschlagen
- Haken 6x65 eindrehen, Wandabstand einstellen
- Der Beschlag ist für Leichtbauwände **nicht** geeignet.

### Wandpaneel aufstellen

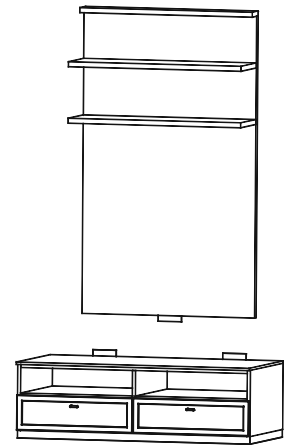
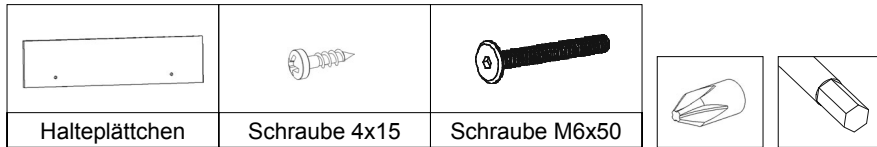
- Paneel mittig auf den Korpus setzen
- Paneel leicht anheben und in die Wandhaken einrasten lassen



Abb.5

## 8. Wandpaneel PAG.090 / PAG.120

- Das Wandpaneel steht immer auf einem Unterkorpus und wird mit Schnäppern befestigt.
- Mit der Bohrschablone wird die Position der Schnäpper markiert.
- Die Schnäpperlaschen werden mit je 2 Schrauben 3x12 an das Paneel geschraubt.
- Die Schnäpperaufnahme wird mit je 2 Schrauben 3x12 an den Unterkorpus geschraubt.
- Die Paneelböden werden mit den Tab-Trägern am Paneel und den nebenstehenden Korpusen befestigt.
- Mit der Bohrschablone wird die Position der Tab-Träger markiert.
- 5mm Löcher bohren und mit den Schrauben Var. 5x10,5 die Träger befestigen.
- Das Paneel in die Schnäpper drücken und anschließend die Paneelböden in die Tab-Träger klicken.

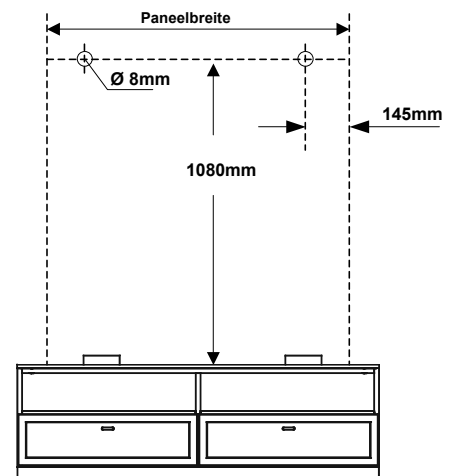
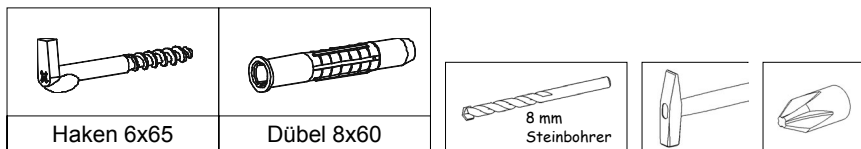

Abb.6b

Abb.6a

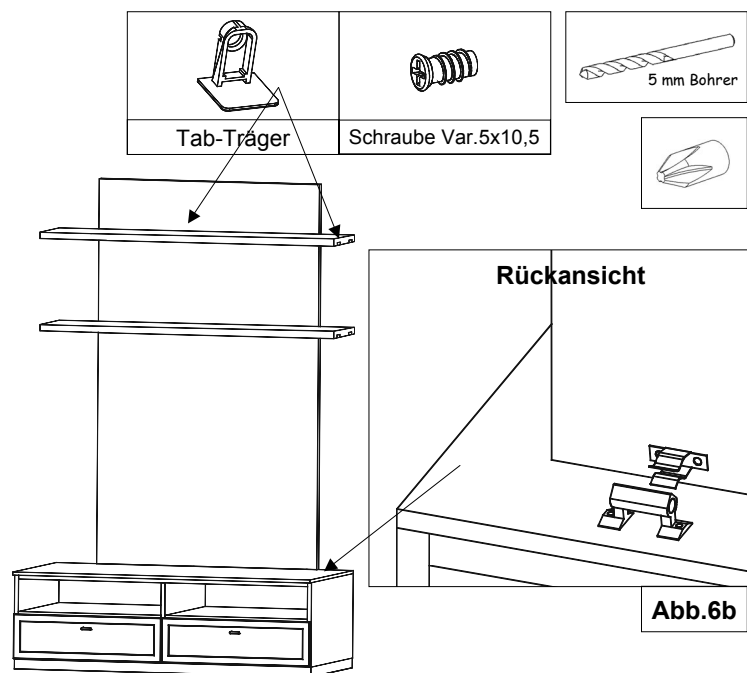

## 9. Hängeschränke solohängend

### Wandhaken befestigen

- Hängeschrank mit jeweils zwei Wandhaken befestigen
- Mit der Wasserwaage eine Linie ziehen und die Bohrungen mit dem jeweiligen Abstand anzeichnen.
- Löcher bohren (8 mm) und Dübel 8x60 einschlagen
- Haken 6x65 eindrehen, Wandabstand einstellen
- Der Beschlag ist für Leichtbauwände **nicht** geeignet.

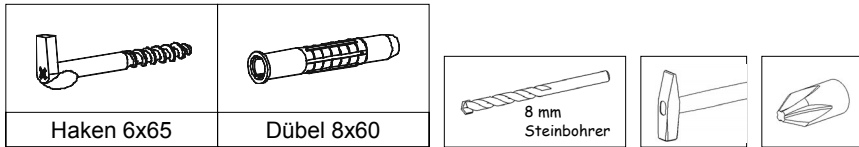

### Korpus aufhängen

- Abdeckkappe abziehen
- Am Hängebeschlag die Schrauben A lösen
- der Haken des Hängebeschlages steht hervor
- Korpus aufhängen
- die Schrauben A anziehen (Korpus drückt gegen die Wand)

### Korpus ausrichten

- mit den Schrauben B des Hängebeschlages den Korpus in der Waagerechten ausrichten
- Schraube nach rechts (Korpus hebt sich an) beziehungsweise nach links drehen (Korpus senkt sich)
- Abdeckkappe aufsetzen



Abb.7a



Abb.7b

## 10. Wandpaneel PAL.120 / PAL.180

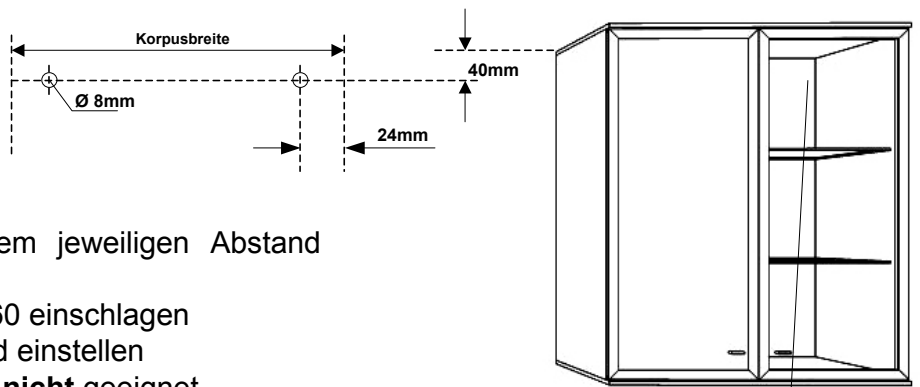
### Zusammenbau

- den Regalboden mit je 4 Schrauben Con.7x70 befestigen
- Die Spots sind vorinstalliert. Kabelenden vor dem Zusammenschrauben durch die Löcher der Paneelrückwand ziehen
- die Kabelenden der Spots wie unter Punkt 4 mit dem Trafo verbinden
- das Kabel vom Trafo über die Schlitze rechts oder links an der Paneelhinterkante zur nächsten Steckdose abführen

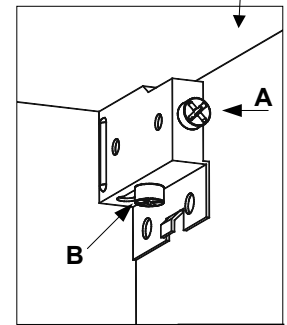
### Wandhaken befestigen und Paneel aufhängen

- Die Wandpaneele sind freihängend und können an einer beliebigen Position angebaut werden.
- Wandpaneel mit jeweils zwei Wandhaken befestigen
- Mit der Wasserwaage eine Linie ziehen und die Bohrungen mit dem jeweiligen Abstand anzeichnen.
- Löcher bohren (8 mm) und Dübel 8x60 einschlagen
- Haken 6x65 eindrehen, Wandabstand einstellen
- Wandpaneel aufhängen
- Der Beschlag ist für Leichtbauwände **nicht** geeignet.



Abb.8



Abb.9

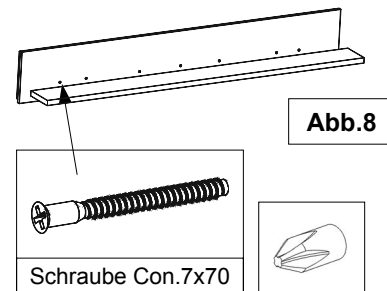

## 11. Regalwangen

- Die Regalwangen mittels Inbusschlüssel ausrichten
- Die zwischenhängenden Teile einfügen
- Mit den Schrauben 3,5x30 die Wangen seitlich an den Korpusen befestigen
- Die Regalwangen oben mit dem Wandwinkel fixieren

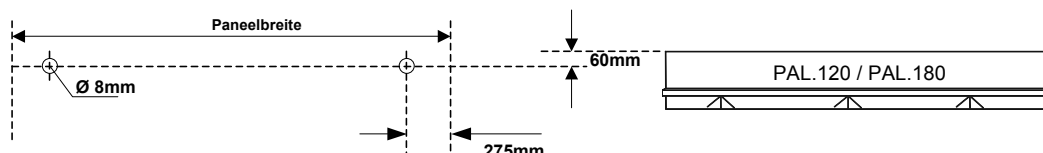
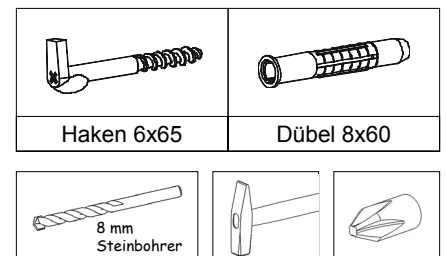
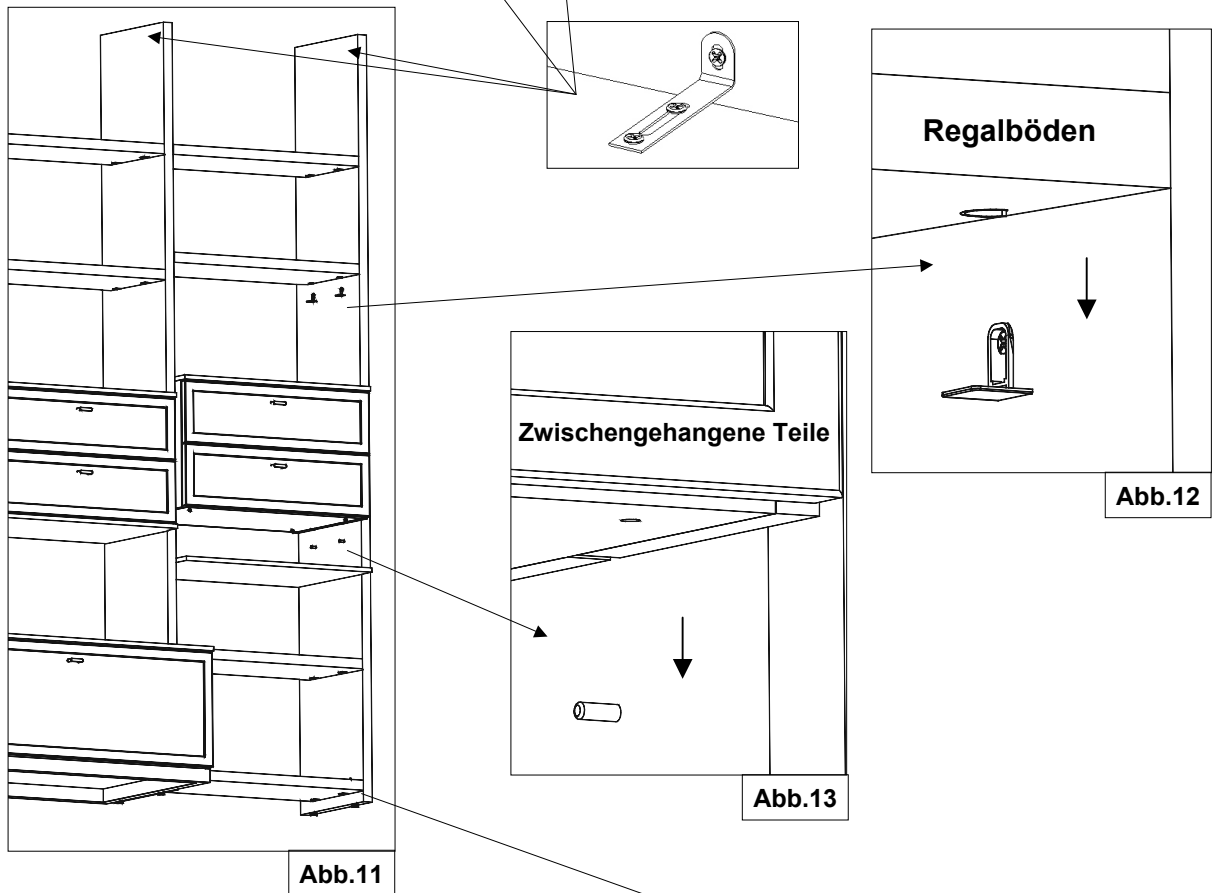
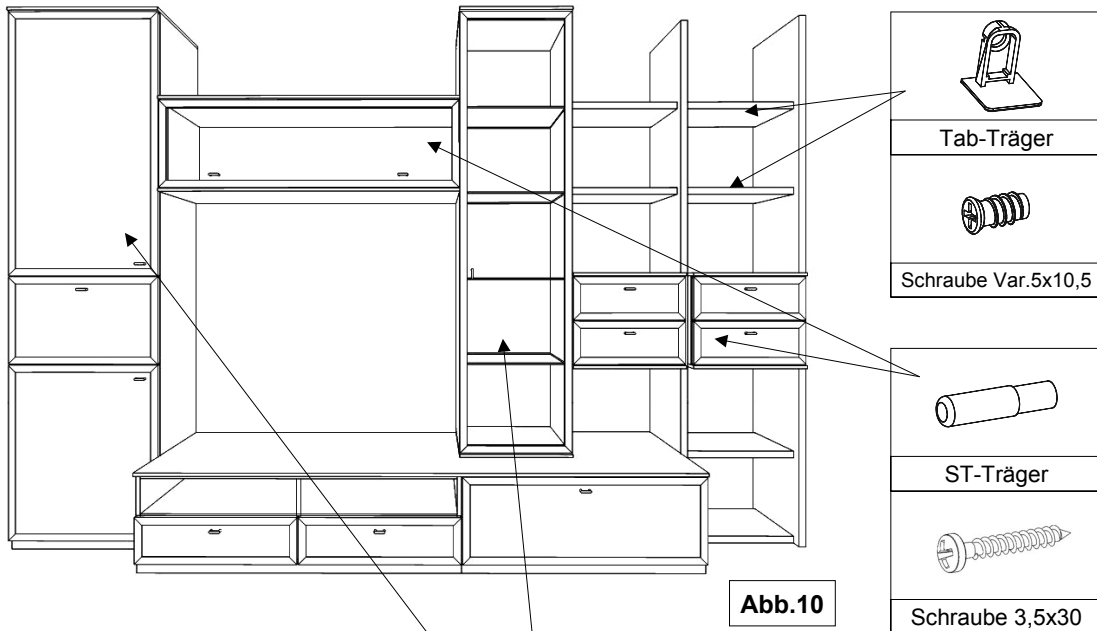
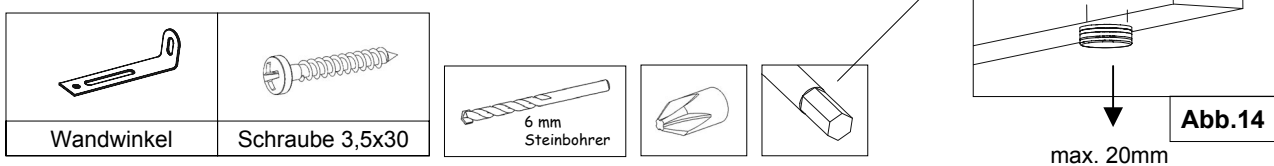

## 12. Regalböden zwischengehangen Abb.12

- Die Regalböden werden mit den Tab-Trägern befestigt.
- Mit der Bohrschablone wird die Position der Tab-Träger markiert.
- 5mm Löcher bohren und mit den Schrauben Var. 5x10,5 die Träger befestigen.
- Die Regalböden in die Träger klicken.

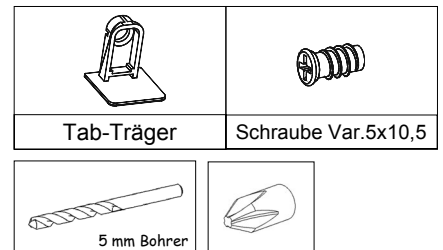

## 13. Zwischengehangene Teile Abb.13

- Mit der Bohrschablone wird die Position der ST-Träger markiert.
- 5mm Löcher bohren und die ST-Träger eindrücken.
- Die zwischenhängenden Teile werden auf die Träger gestellt und mit den Schrauben 3,5x30 fixiert.
- Die Teile bekommen jeweils ein Blatt oben und unten.

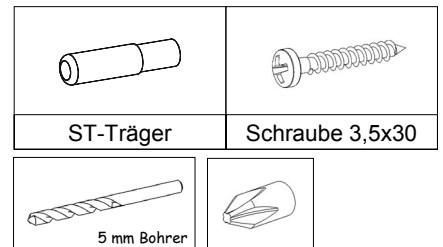

## 14. Rückwände

- Die Rückwände stehen immer auf Unterkorpusen.
- Sie werden mit Schnäppern seitlich an den nebenstehenden Korpusen oder Wangen befestigt.
- Mit der Bohrschablone wird die Position der Schnäpper markiert.
- Die Schnäpperlaschen werden mit je 2 Schrauben 3x12 an die Rückwände geschraubt.
- Die Schnäpperaufnahme wird mit je 2 Schrauben 3x12 an die nebenstehenden Korpusse oder Wangen geschraubt.
- Rückwand einklicken

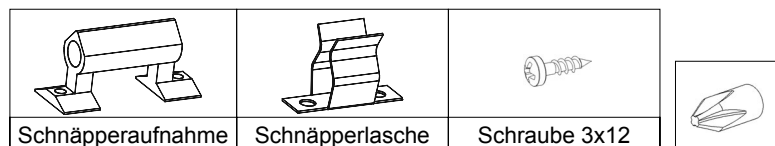

### Rückansicht

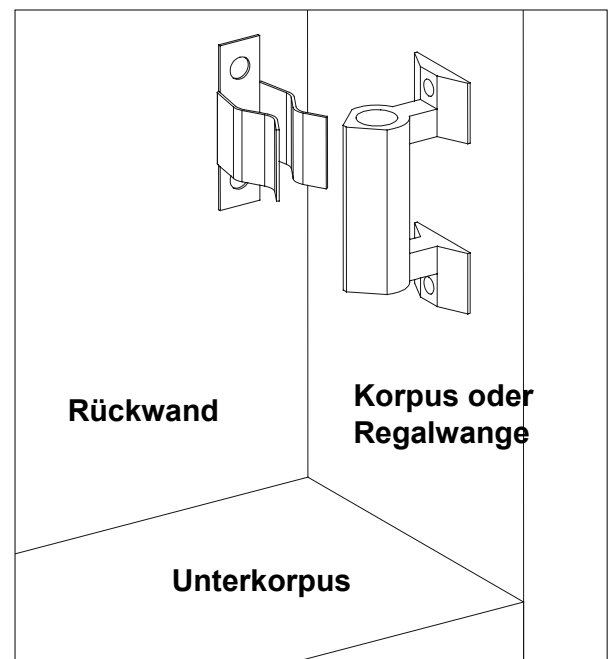

**Abb.15**

## 15. Kippsicherung an den Säulen anbringen

- Dafür werden die beiliegenden Wandwinkel benutzt.
- Diese werden an die Wand über den Säulen gedübelt und anschließend mit dem Oberboden der Säulen verbunden.

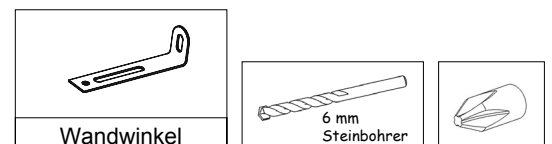

## 16. Korpusse mit Einlegeböden bestücken

- Die Glasbodenträger in die Bohrungen (5 mm) der Seiten drücken, die Glasböden auf die Bodenträger legen.
- Die Holzböden sind in den Korpusen vorinstalliert. Diese können durch Druck von unten herausgehoben und nach Bedarf versetzt werden.



## 17. Kranzbefestigung

- Kranzteile entsprechend der gewählten Variante auf dem Boden anordnen
- Einzelteile mit Doppalexcentern verbinden und mit dem Schraubendreher wechselseitig festziehen
- Komplett vormontierten Kranz auf die Wand legen und ausrichten (Endstücke bündig mit Korpushinterkante)
- Kranz mit den Schrauben 3,5x30 mm fixieren
- Winkelverbindungen ggf. leicht nachjustieren



Abb.16



## 18. Einstellung der Türen

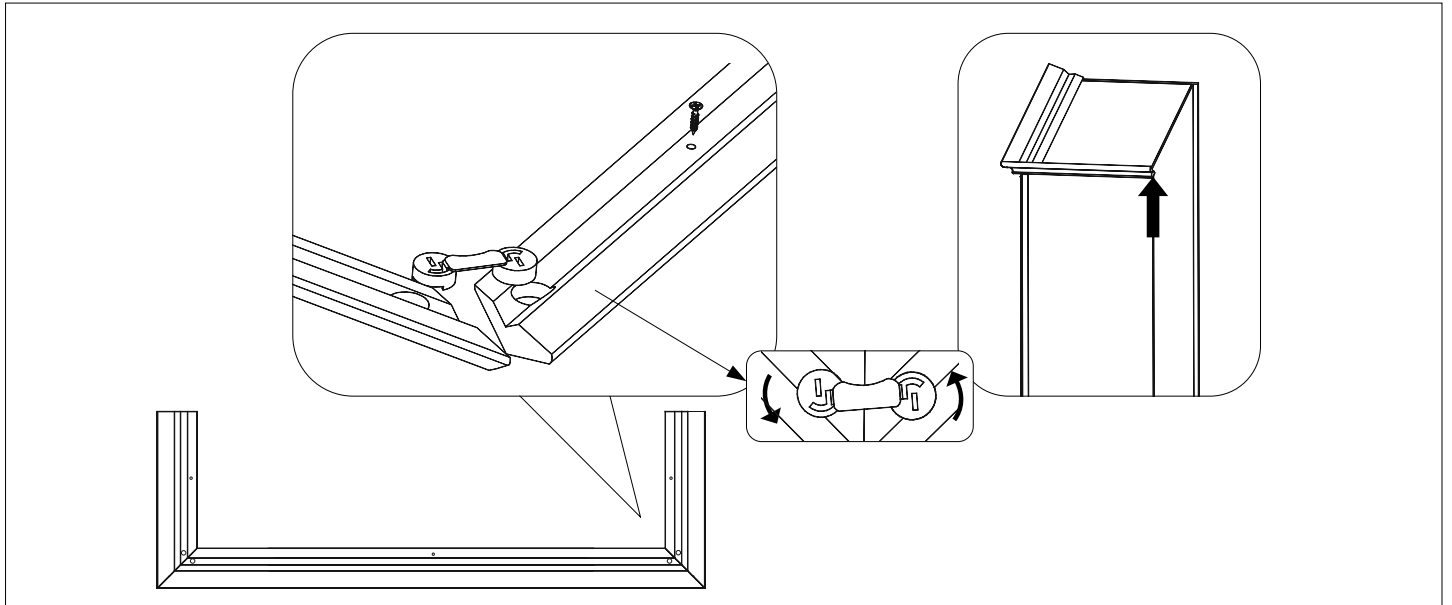
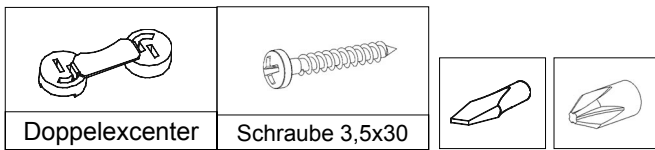
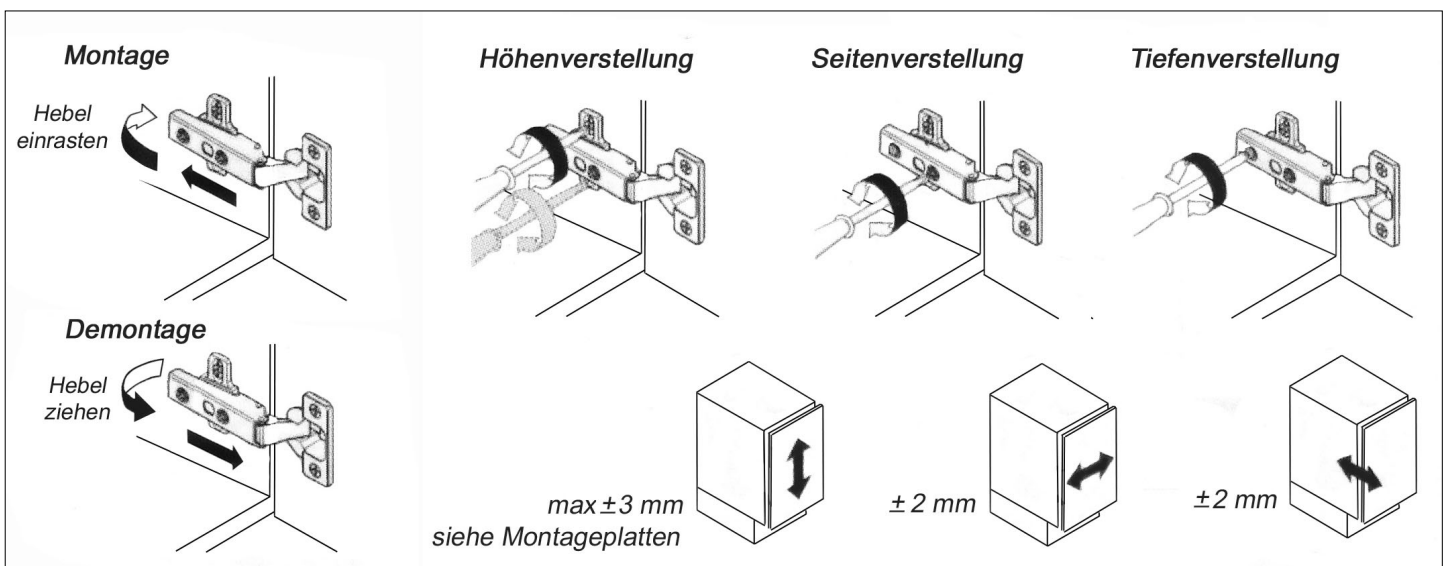

Abb.17

